

VersaLay II Underlayment

Sous-couche VersaLay II

Installation Instructions For Direct Glue LVT

Directives d'installation pour planchers de Vinyle à Collage Direct

Always follow the floor installation instructions!
Suivez toujours les directives d'installation du plancher!

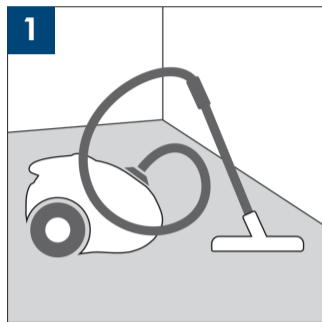

1 Before installation begins, make sure the subfloor surface is clean, dry*, smooth and flat. The underlay is not intended to level major subfloor imperfections.

* $\leq 80\% RH$ (ASTM F2170) on concrete, $\leq 12\% MC$ on wood.

Avant de commencer, assurez-vous que la surface du sous-plancher est propre, sèche*, lisse et bien à plat. La sous-couche n'est pas conçue pour niveler les imperfections majeures des sous-planchers.

* $HR \leq 80\%$ (ASTM F2170) sur du béton, $\leq 12\% MC$ sur du bois.

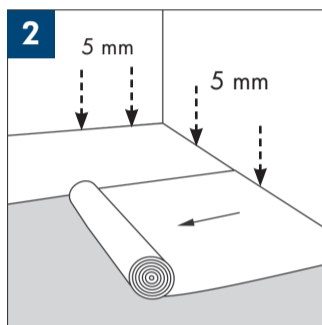

2 Unroll the underlay on the subfloor with the protective film facing upwards. Position each piece to allow a 3/16" (5 mm) expansion space around the perimeter. Lay the pieces tight to each other so there are no gaps in between*. The underlay should be laid perpendicular to the LVT flooring.

* For areas larger than 40' x 40' (12m x 12m) contact TORLYS for details.

Déroulez la sous-couche sur le sous-plancher, le film protecteur sur le dessus. Positionnez chaque pièce de façon à permettre un espace d'expansion de 5 mm (3/16 po) autour du périmètre. Disposez les pièces bien serrées les unes contre les autres pour qu'il n'y ait aucune brèche entre elles*. Vous devez étendre la sous-couche perpendiculairement au plancher LVT.

* Pour les surfaces de plus de 12 m x 12 m (40 pi x 40 pi), contactez TORLYS pour obtenir plus de détails.

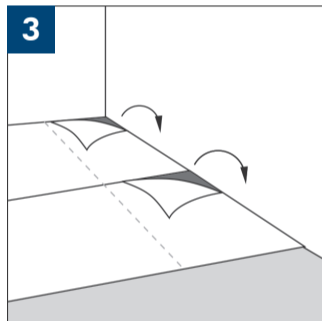

3 Remove the film protecting the adhesive from the underlay. Do not remove the whole layer – only enough to lay a few LVT panels. Avoid getting dirt or debris on the adhesive layer after removing the protective film. Do not walk or kneel on the exposed adhesive layer! Do not uncover more area than can be covered in 30 minutes.

Retirez le film protégeant l'adhésif sur la sous-couche. N'enlevez pas le film au complet – uniquement ce qui suffit pour étendre quelques panneaux de LVT. Évitez que de la saleté et des débris se logent sur la couche adhésive après avoir enlevé le film protecteur. Ne marchez pas et ne vous agenouillez pas sur la couche d'adhésif ainsi exposée! N'exposez pas plus de surface qu'il n'est possible d'en couvrir en 30 minutes.

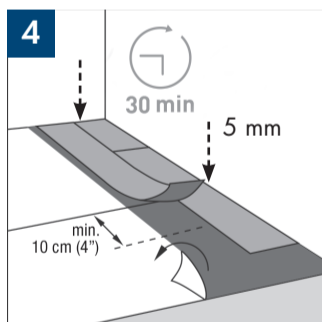

4 Choose your starting point and place the flooring in position, leaving a 3/16" (5 mm) expansion space around the perimeter. Fit panels tightly together without gaps. If you lay a panel incorrectly you can reposition it. Seams in the flooring should be offset 4" (10 cm) from seams in the underlay. Press the LVT panels into the underlay firmly. Use a 3-section roller (maximum 100 lbs) to ensure a secure bond. Bonding time is approximately 30 minutes.

Déterminez votre point de départ et mettez le plancher en place en laissant un espace d'expansion de 5 mm (3/16 po) autour du périmètre. Serrez les panneaux les uns contre les autres sans aucune brèche. Si vous disposez un panneau incorrectement, vous pouvez le repositionner. Les joints du plancher devraient être décalés de 10 cm (4 po) par rapport aux joints de la sous-couche. Pressez fermement les panneaux de LVT dans la sous-couche. Utilisez un rouleau à 3 sections (100 lbs maximum) pour assurer une bonne adhérence. Le temps de collage est d'environ 30 minutes.

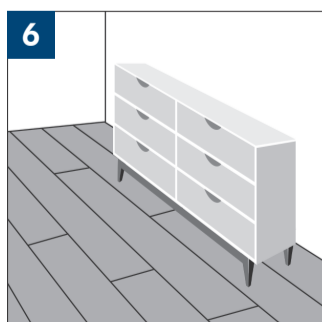
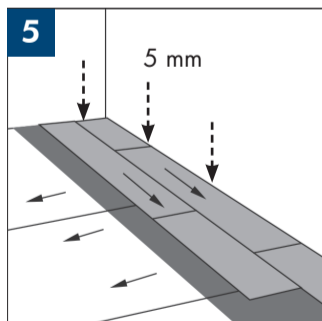

5/6 You can walk on the floor immediately after installation, heavy items can be placed after 2 hours. After installing a few rows you can kneel on the installed part of floor. It is easier to remove the protection film in front of you and then install the remaining panels. This will prevent dirt and debris from getting on the adhesive layer. Wait 72 hours before damp mopping.

Vous pouvez marcher sur le plancher tout de suite après l'installation et y déposer des articles lourds après un délai de 2 heures. Après avoir installé quelques rangées, vous pouvez vous agenouiller sur cette partie installée. Il est plus facile de retirer le film protecteur devant vous, puis d'installer les panneaux restants. Ceci empêchera la saleté et les débris de se loger sur la couche d'adhésif. Attendez 72 heures avant de passer une vadrouille humide.

For more detailed instructions visit www.torlys.com. Pour plus de détails, visitez www.torlys.com/fr.